

HOG890

Codeurs incrémentaux HeavyDuty avec trois commutateurs pour les machines exigeantes et les entraînements asynchrones

Vue d'ensemble

- Protection IP66
- Isolation de l'axe 3,5 kV
- Protection contre la corrosion CX
- Température d'utilisation -40...+100 °C
- Longueur de câble jusqu'à 350 m (HTL-P)
- Étanche et configuration sur site conviviale
- Circuit de protection avancé
- Paramétrage
- Surveillance et affichage de l'arrêt, de la vitesse, de la direction et de l'état avec Baumer Sensor Suite ou en utilisant les commutateurs

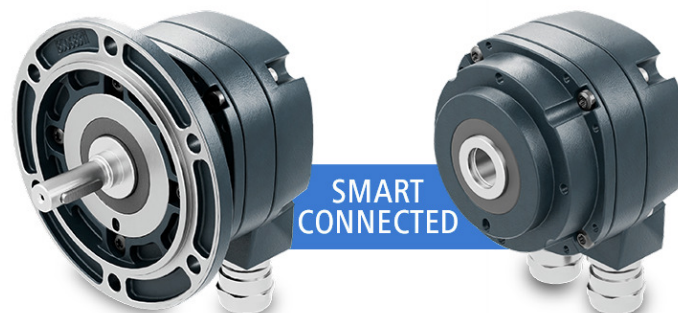

Image similaire

HUBNER
BERLIN
A Baumer Brand



HeavyDuty
70 years of experience



1+1=1
Combinaison

Caractéristiques techniques

Caractéristiques électriques

Alimentation	4,75...30 VDC (Vin = Vout, HTL/TTL)
Courant de service à vide	≤100 mA
Impulsions par tour	1024 (HTL-P) 2048 (HTL-P)
Autres impulsions par tour	Librement paramétrables avec Baumer Sensor Suite
Mode de déphasage	Typ. 90 °
Période	Typ. 50 %
Signal de référence	Top zéro, largeur 90° ou 180°
Principe de détection	Optique
Fréquence de sortie	≤200 kHz
Signaux de sortie	K1, K2, K0 + compléments
Etage de sortie	HTL-P (driver de puissance) TTL
Isolation de l'axe	Convient jusqu'à 3,5 kV
Longueurs de transmission	≤350 m à 100 kHz (HTL-P) ≤550 m à 100 kHz (TTL)
Immunité	EN 61000-6-2
Emission	EN 61000-6-4
Certificat	CE Certification UL/E217823 CSA

Caractéristiques mécaniques

Taille (bride)	ø90 mm, longueur 72 mm
Type d'axe	ø12G7 mm (non traversant) ø16G7 mm (non traversant) ø11 x 30 mm (axe avec clavette)
Charge	≤350 N axiale ≤450 N radiale
Type de montage	Axe creux: vis centrale Axe sortant: bride EURO B10

Caractéristiques mécaniques

Protection EN 60529	IP 66
Vitesse de rotation	≤6000 t/min (mécanique)
Couple en fonctionnement	≤6 Ncm
Moment d'inertie rotor	160 gcm ²
Matière	Boîtier: aluminium, peint Axe: inox
Température d'utilisation	-40...+100 °C
Résistance	IEC 60068-2-6 Vibrations 20 g, 10-2000 Hz IEC 60068-2-27 Choc 300 g, 6 ms 1 Mio. chocs frein
Protection contre la corrosion	IEC 60068-2-52 brouilla. salins pour les conditions ambiantes CX selon ISO 12944-2
Raccordement	Boîte à bornes avec bornes à ressort enfichables et presse-étoupe M20

Caractéristiques techniques - Commutateurs numériques

Fonction	Ensemble de trois commutateurs numériques: <ul style="list-style-type: none"> • Détection de survitesse et sous-vitesse • Surveillance de l'arrêt et du fluage • Indication du sens de rotation • Avertissement ou événements de défaillance • À paramétrer avec Baumer Sensor Suite
----------	--

Sorties de commutation Sortie (Push)

Nombre de sorties de commutation 3

Caractéristiques techniques - Commutateurs de vitesse numériq.

Fonction Détection de survitesse et sous-vitesse

HOG890

Codeurs incrémentaux HeavyDuty avec trois commutateurs pour les machines exigeantes et les entraînements asynchrones

Caractéristiques techniques

Caractéristiques techniques - Commutateurs de vitesse numériq.

Max. nombre de sorties de commutation	3
Paramétrage	Plage de vitesse Hystérésis Délai de commutation
Speed setting resolution	0,1 t/min
Précision de commutation	± 2 % (jusqu'à ±1 t/min à 50 t/min)

Caractéristiques techniques - Surveillance des arrêts

Fonction	Détection de l'arrêt et du fluage
Max. nombre de sorties de commutation	1

Caractéristiques techniques - Surveillance des arrêts

Paramétrage	Dwell temps Fenêtre de position d'arrêt
Vitesse d'activation	±2 t/min

Caractéristiques techniques - Sens de rotation

Fonction	Détection et indication de la direction de rotation
Max. nombre de sorties de commutation	1
Paramétrage	Hystérésis

Option

- ATEX

Baumer Sensor Suite
Surveillance

La Baumer Sensor Suite fournit les informations suivantes sont affichées:

- Paramétrage du codeur
- Vitesse et position en fonction du temps
- Vitesse, position et température actuelles
- État codeur
- Température minimale et maximale sur toute la durée de vie
- Temps de fonctionnement total
- Total des rotations
- Surveillance interrupteurs
 - État interrupteurs
 - Vitesse de rotation en fonction du temps par interrupteur et fenêtre de commutation
 - État de l'interrupteur en fonction du temps
 - Sens de rotation actuel
 - État actuel de la surveillance d'arrêt

Paramétrage

Le logiciel Baumer Sensor Suite permet le paramétrage suivant via port USB-C:

- Nombre d'incrément par tour
- Niveaux de sortie
- Longueur de référence et position de phase
- Réglage des unités utilisateur
- Sorties de commutation
 - Commutation active haute, active basse
 - Commutateur de vitesse
 - Commutateur sens de rotation
 - Commutateur d'arrêt
- Comportement en fonction du temps des sorties commutateur
 - Cycles minimaux de fonctionnement (ON)
 - Cycles minimaux d'arrêt (OFF)

Paramétrage - Codeur

Impulsions par tour	Offres: 50, 500, 512, 1000, 1024, 2048, 2500, 4096, 5000 + saisie libre
Etage de sortie	HTL-P (driver de puissance) TTL
Sens	CW, CCW
Largeur de l'impulsion zéro	90°, 180° (signal de référence)

Paramétrage - Commutateurs numériques

Cycles minimaux de fonctionnement ON	1...1000 ms
Cycles minimaux d'arrêt OFF	1...1000 ms

Paramétrage - Commutateurs de vitesse numériques

Fonction	Commutateur de vitesse avec limites de vitesse réglables et délai de commutation pour filtrer les pics de vitesse à court terme
Sortie commutation	Actif haut/ actif bas
Vitesse max/min	±2...6000 t/min
Hystérésis	0...50 %
Retardement à la commut.	0...5000 ms (0 ms défaut)

Paramétrage - Surveillance des arrêts

Fonction	Détection fiable du fluage par la surveillance de position si la vitesse tombe en dessous d'une vitesse spécifique pendant un laps de temps défini
Sortie commutation	Actif haut/ actif bas
Dwell temps	10...1000000 ms
Creep Window	1...100°

Paramétrage - Sens de rotation

Fonction	Détection de direction avec hystérésis réglable
Sortie commutation	Actif haut/ actif bas
Hystérésis	1...100°

Repérage du connecteur

Sortie (Push)

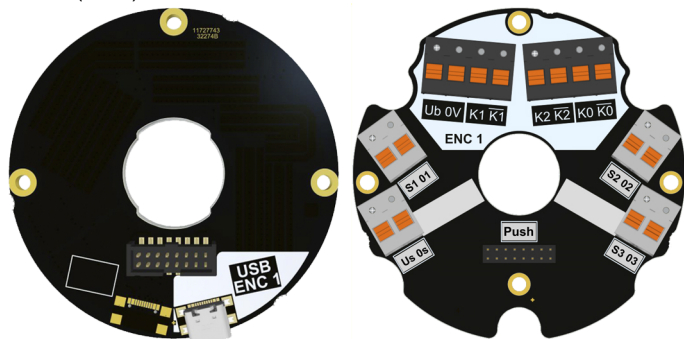

Description du raccordement

U_b	Alimentation - codeur 1
0V	Borne de masse - codeur 1
K0	Top zéro (signal de référence) - codeur 1
$\overline{K0}$	Top zéro inversé - codeur 1
K1	Signal de sortie voie 1 - codeur 1
$\overline{K1}$	Signal de sortie voie 1 inversé - codeur 1
K2	Signal de sortie voie 2 - codeur 1
$\overline{K2}$	Signal de sortie voie 2 inversé - codeur 1
Us	Alimentation - sortie Push
0s	Borne de masse - sortie Push
S1	Push sortie de commutateur 1
S2	Push sortie de commutateur 2
S3	Push sortie de commutateur 3
01	Borne de masse - sortie Push 1
02	Borne de masse - sortie Push 2
03	Borne de masse - sortie Push 3
USB ENC1	USB-C pour le paramétrage

Signaux de sortie

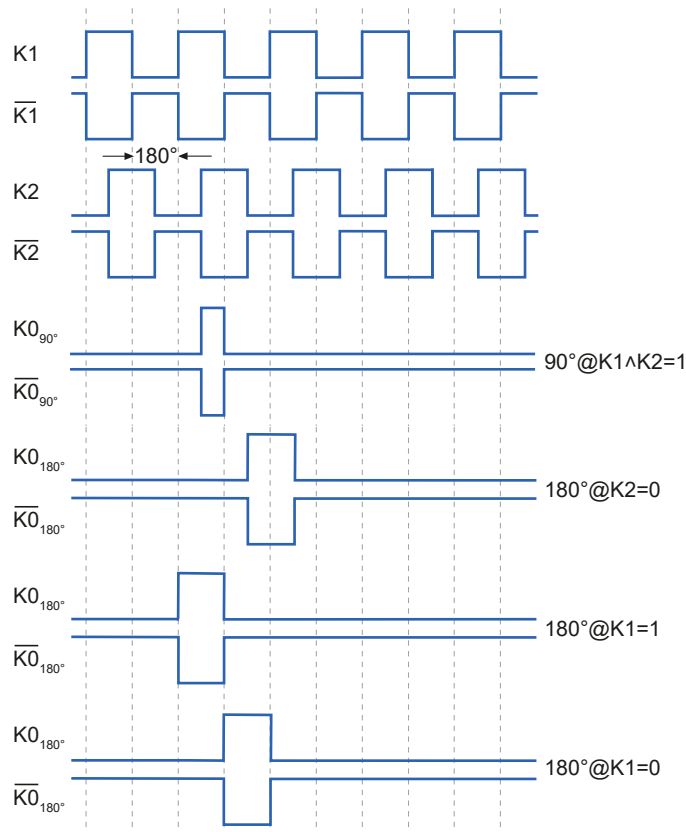

Sens de rotation positif / rotation en sens horaire en vue de la axe du codeur



HOG890

Codeurs incrémentaux HeavyDuty avec trois commutateurs pour les machines exigeantes et les entraînements asynchrones

Dimensions

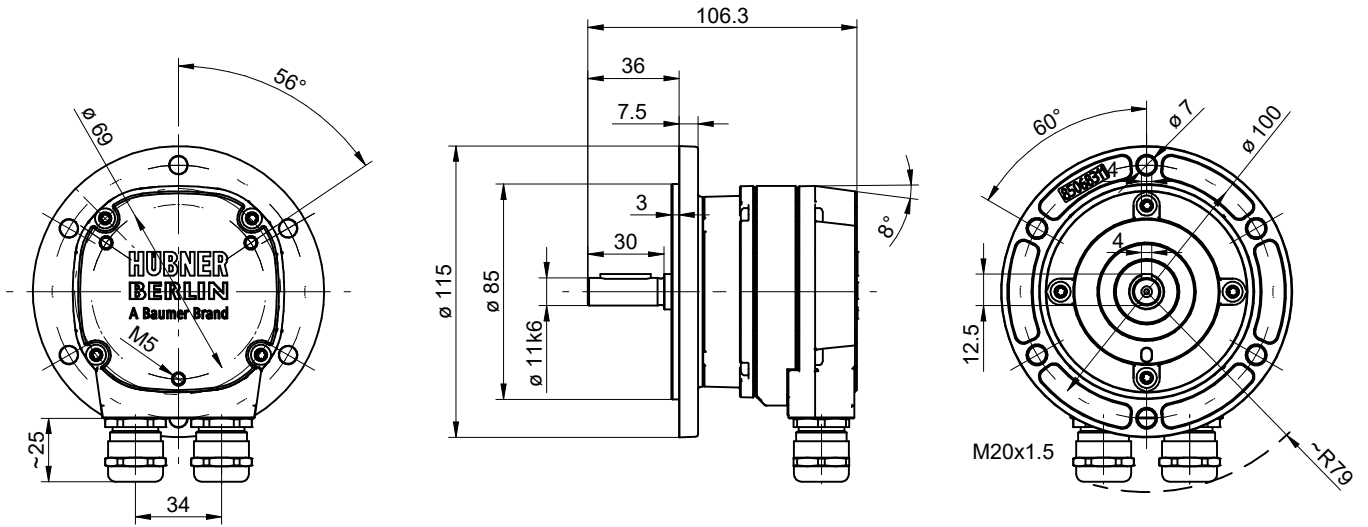

Axe sortant, presse-étoupe

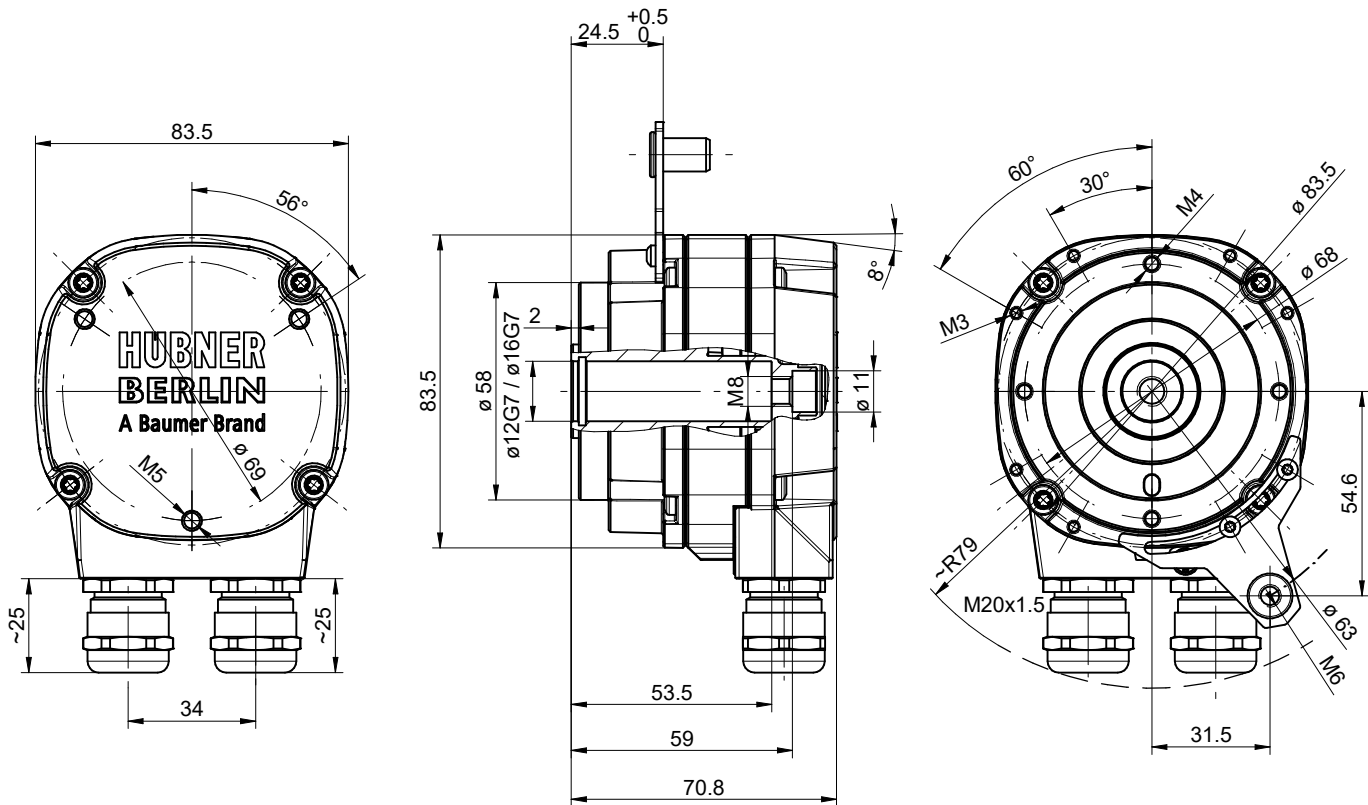

Axe creux non traversant, presse-étoupe (la plaque de couple peut être montée dans différentes positions)

HOG890

Codeurs incrémentaux HeavyDuty avec trois commutateurs pour les machines exigeantes et les entraînements asynchrones

Référence de commande

Produit	Axe	Impulsions par tour, sortie	Connection	Remarque	Nombre matériau
HOG890	Axe sortant ø11 mm	Paramétrage et surveillance par l'utilisateur	2 x Presse-étoupe M20	3 x push	EHOG890-11730711
	Axe creux non traversant ø12G7	Paramétrage et surveillance par l'utilisateur	2 x Presse-étoupe M20	3 x push	EHOG890-11730712
	Axe creux non traversant ø16G7	Paramétrage et surveillance par l'utilisateur	2 x Presse-étoupe M20	3 x push	EHOG890-11730713