

HOG870

Codeurs incrémentaux redondants HeavyDuty pour les machines exigeantes et les entraînements asynchrones

Vue d'ensemble

- Protection IP66
- Isolation de l'axe 3,5 kV
- Protection contre la corrosion CX
- Température d'utilisation -40...+100 °C
- Longueur de câble jusqu'à 350 m (HTL-P)
- Étanche et configuration sur site conviviale
- Circuit de protection avancé
- Paramétrage, incluant différentes résolutions
- Surveillance et affichage de l'état avec Baumer Sensor Suite

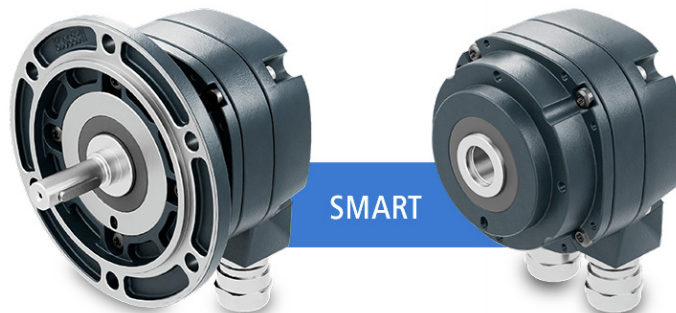

Image similaire

HUBNER
BERLIN
A Baumer Brand



HeavyDuty
70 years of experience



1+1=1
Combination

Caractéristiques techniques

Caractéristiques électriques

Alimentation	4,75...30 VDC (Vin = Vout, HTL/TTL)
Courant de service à vide	≤100 mA
Impulsions par tour	1024 (HTL-P) 2048 (HTL-P)
Autres impulsions par tour	Autres impulsions parameterized ex works ou librement paramétrables (SMART) avec Baumer Sensor Suite
Mode de déphasage	Typ. 90 °
Période	Typ. 50 %
Signal de référence	Top zéro, largeur 90° ou 180°
Principe de détection	Optique
Fréquence de sortie	≤200 kHz
Signaux de sortie	K1, K2, K0 + compléments
Etage de sortie	HTL-P (driver de puissance) TTL
Isolation de l'axe	Convient jusqu'à 3,5 kV
Longueurs de transmission	≤350 m à 100 kHz (HTL-P) ≤550 m à 100 kHz (TTL)
Immunité	EN 61000-6-2
Emission	EN 61000-6-4
Certificat	CE Certification UL/E217823 CSA

Caractéristiques mécaniques

Taille (bride)	ø90 mm, longueur 72 mm
Type d'axe	ø12G7 mm (non traversant) ø16G7 mm (non traversant) ø11 x 30 mm (axe avec clavette)
Charge	≤350 N axiale ≤450 N radiale
Type de montage	Axe creux: vis centrale Axe sortant: bride EURO B10
Protection EN 60529	IP 66
Vitesse de rotation	≤6000 t/min (mécanique)
Couple en fonctionnement	≤6 Ncm
Moment d'inertie rotor	160 gcm ²
Matière	Boîtier: aluminium, peint Axe: inox
Température d'utilisation	-40...+100 °C
Résistance	IEC 60068-2-6 Vibrations 20 g, 10-2000 Hz IEC 60068-2-27 Choc 300 g, 6 ms 1 Mio. chocs frein
Protection contre la corrosion	IEC 60068-2-52 brouilla. salins pour les conditions ambiantes CX selon ISO 12944-2
Raccordement	Boîte à bornes avec bornes à ressort enfichables et presse-étoupe M20

Option

- Paramétrage du nombre d'impulsions par rotation en usine selon commande
- ATEX

HOG870

Codeurs incrémentaux redondants HeavyDuty pour les machines exigeantes et les entraînements asynchrones

Repérage du connecteur

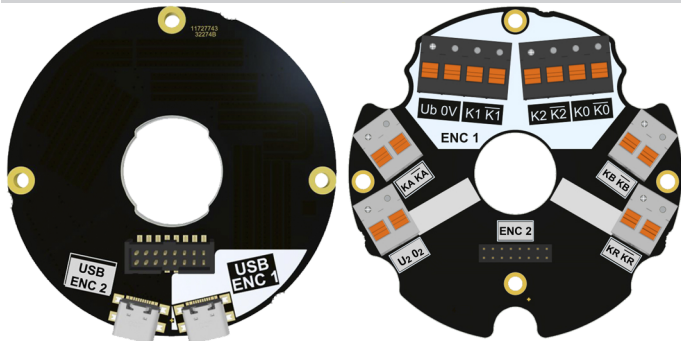

Description du raccordement

U_b	Alimentation - codeur 1
0V	Borne de masse - codeur 1
K0	Top zéro (signal de référence) - codeur 1
$\bar{K}0$	Top zéro inversé - codeur 1
K1	Signal de sortie voie 1 - codeur 1
$\bar{K}1$	Signal de sortie voie 1 inversé - codeur 1
K2	Signal de sortie voie 2 - codeur 1
$\bar{K}2$	Signal de sortie voie 2 inversé - codeur 1
U2	Alimentation - codeur 2
O2	Borne de masse - codeur 2
KR	Top zéro (signal de référence) - codeur 2
$\bar{K}R$	Top zéro inversé - codeur 2
KA	Signal de sortie voie 1 - codeur 2
$\bar{K}A$	Signal de sortie voie 1 inversé - codeur 2
KB	Signal de sortie voie 2 - codeur 2
$\bar{K}B$	Signal de sortie voie 2 inversé - codeur 2
USB ENC1	USB-C pour le paramétrage - codeur 1 (SMART)
USB ENC2	USB-C pour le paramétrage - codeur 2 (SMART)

Signaux de sortie

Codeur 1

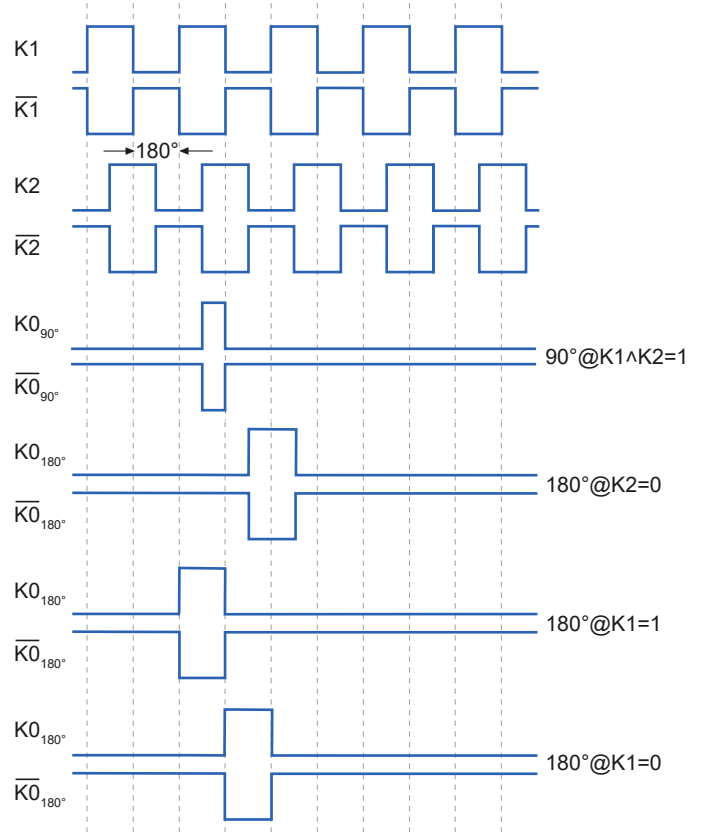

Sens de rotation positif / rotation en sens horaire en vue de la axe du codeur

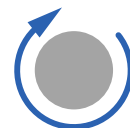

Signaux de sortie

Codeur 2

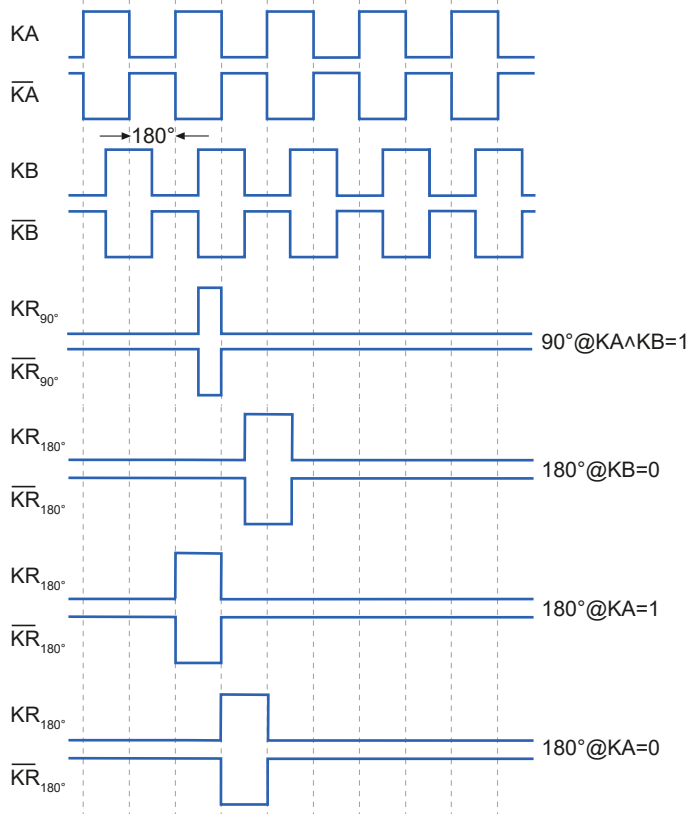

Sens de rotation positif / rotation en sens horaire en vue de la axe du codeur



HOG870

Codeurs incrémentaux redondants HeavyDuty pour les machines exigeantes et les entraînements asynchrones

Dimensions

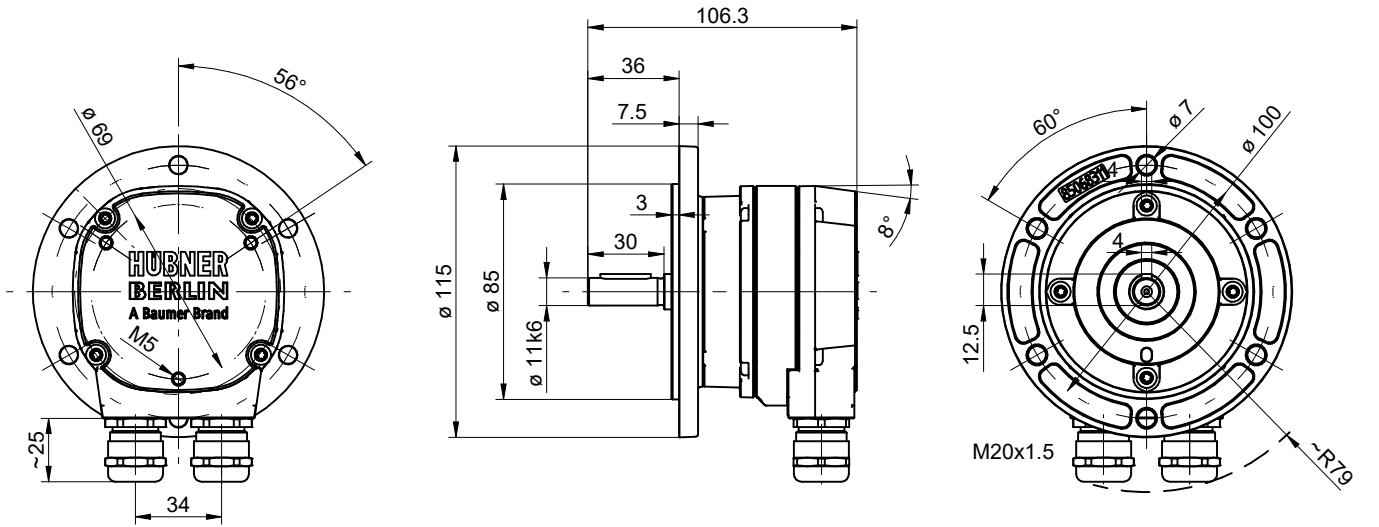

Axe sortant, presse-étoupe

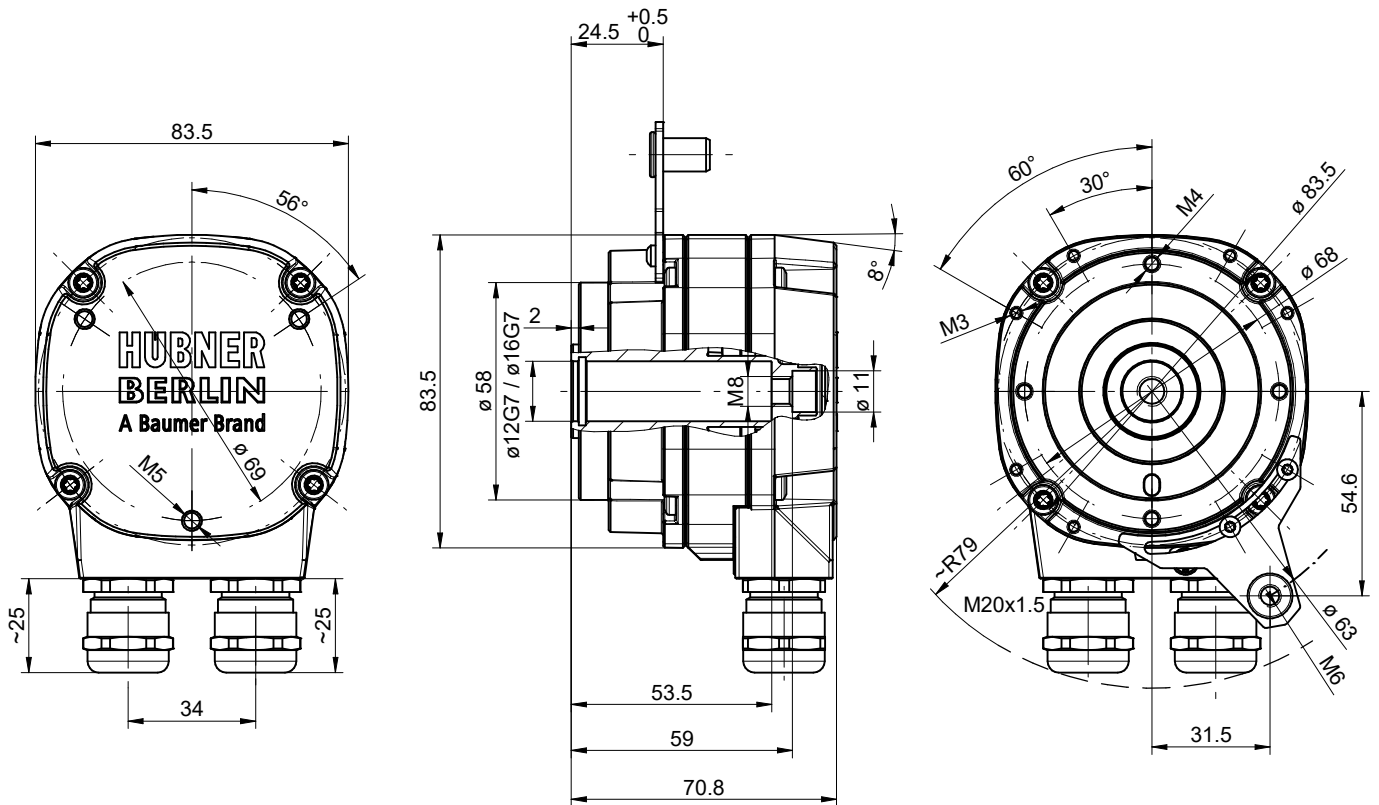

Axe creux non traversant, presse-étoupe (la plaque de couple peut être montée dans différentes positions)

HOG870

Codeurs incrémentaux redondants HeavyDuty pour les machines exigeantes et les entraînements asynchrones

Référence de commande

Produit	Axe	Impulsions par tour, sortie	Connection	Remarque	Nombre matériau
HOG870	Axe sortant ø11 mm	Paramétrage en usine ¹⁾	2 x Presse-étoupe M20	Redondante – Anti-manipulation	EHO870-11730703
		Paramétrage et surveillance par l'utilisateur	2 x Presse-étoupe M20	SMART, redondante	EHO870-11730705
	Axe creux non traversant ø12G7	Paramétrage en usine ¹⁾	2 x Presse-étoupe M20	Redondante – Anti-manipulation	EHO870-11730706
		Paramétrage et surveillance par l'utilisateur	2 x Presse-étoupe M20	SMART, redondante	EHO870-11730707
	Axe creux non traversant ø16G7	Paramétrage en usine ¹⁾	2 x Presse-étoupe M20	Redondante – Anti-manipulation	EHO870-11730709
		Paramétrage et surveillance par l'utilisateur	2 x Presse-étoupe M20	SMART, redondante	EHO870-11730710

1) Veuillez sélectionner la résolution, l'étage de sortie et la position du top zéro (longueur et position) lors de votre commande.

Résolution: 1...32768 ppr

Etage de sortie: HTL-P ou TTL

Impulsion zéro:

- 90°, K1=K2=1

- 180°, K1=0

- 180°, K2=0

- 180°, K1=1

Exemple pour EHO870 - 11730703: Codeur 1: 5000 ppr, TTL, 180°, K2=0 / Codeur 2: 1024 ppr, HTL, 90°, K1=K2=1