

GCA5 - SAE J1939 bis 7,8 m

Schnittstelle SAE J1939

Messlänge absolut 6 m und 7,8 m

Vorläufig

Auf einen Blick

- Schnittstelle SAE J1939
- Redundante Version
- Magnetische Abtastung
- Betriebstemperatur -40...+85 °C
- Schutzart IP 67
- Flanschdose M12 oder Kabel
- Messlänge 6 m und 7,8 m
- Einsatz unter extremen Umgebungsbedingungen
- Herausnehmbare Gummistopfen zur Wasserableitung
- Load Dump Schutz
- Integrierter Neigungssensor



Technische Daten

Technische Daten - elektrisch

Betriebsspannung	8...36 VDC
Verpolungsfest	Ja
Kurzschlussfest	Ja
Betriebsstrom typ.	30 mA (24 VDC, ohne Last) 60 mA (24 VDC, ohne Last, redundant)
Initialisierungszeit typ.	≤ 0,5 s nach Einschalten
Schnittstelle	SAE J1939
Funktion	Lineare Positionsmessung Winkel-Positionsmessung
Messbereich	Bis 7,8 m (lineare Position) 0...360° (Neigungswinkel)
Auflösung	0,1 mm (lineare Position) 0,1° (Neigungswinkel)
Temperaturkoeffizient	0,04 °/K (Neigungswinkel)
Linearität	±0,3 % (lineare Position) ±0,2° (Neigungswinkel)
Absolute Genauigkeit	±0,6 % FS (+25 °C / lineare Position) ±1,1 % FS (-40...+85 °C / lineare Position) ±0,3° (+25 °C / Neigungswinkel)
Abtastprinzip	Magnetisch
Codeverlauf	Programmierbar
Load Dump Schutz	ISO 16750-2 Test Level 4, 12 V/24 V Systeme
Störfestigkeit	EN 61000-6-2
Störaussendung	EN 61000-6-4
Programmierbare Parameter	Betriebsarten Drehrichtung Skalierung Nullposition

Technische Daten - mechanisch

Schutzart EN 60529	IP 67 (Gehäuse, Abflusslöcher geschlossen) IP 54 (Seilaustritt)
Werkstoff	Seil: Nichtrostender Edelstahl AISI 304 mit Nylon PA12 ummantelt Gehäuse: Kunststoff
Betriebstemperatur	-40...+85 °C
Lebensdauer	typ. 500 000 (abhängig von der Art der Last)
Messlänge	6 m 7,8 m
Seilbeschleunigung	≤10 m/s ²
Seilgeschwindigkeit	≤1 m/s
Seildurchmesser	0,7 mm
Seilbefestigung	Ringöse Höhe: 5 mm Innendurchmesser: 8 mm Aussendurchmesser: 15 mm
Einzugskraft	>1,5 N (Bei niedrigen Temperaturen verringert sich die Einzugskraft)
Auszugskraft	≤8 N
Relative Luftfeuchte	95 % nicht betauend
Widerstandsfähigkeit	EN 60068-2-6 Vibration 10 g, 10-2000 Hz EN 60068-2-27 Schock 50 g, 11 ms
Masse ca.	625 g
Anschluss	Kabel 2 m, radial Flanschdose M12, 5-polig
Hinweis	Bitte beachten Sie zusätzlich die Montageanleitung

Optional

- Mit integriertem Abschlusswiderstand

Vorläufig

**Einbau-
lage**

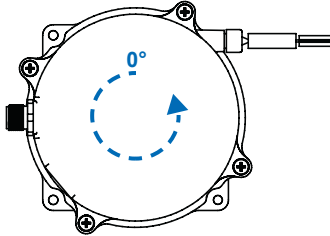

Position 1
0/360°

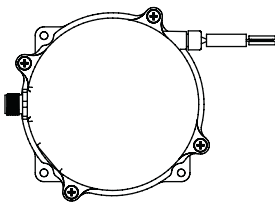

Position 2
+90°

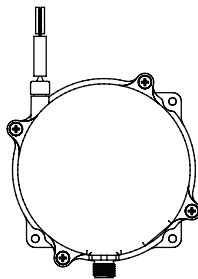

Position 3
+180°

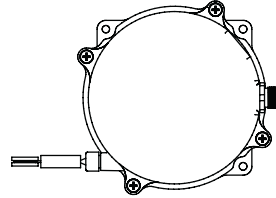

Position 4
+270°

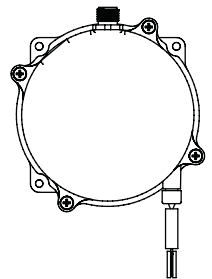

Anschlussbelegung

Flanschdose M12, Stiftkontakt, 5-polig, A-codiert

Pin	Belegung	Beschreibung
1	CAN_GND	Masseanschluss bezogen auf CAN
2	+Vs	Betriebsspannung
3	GND	Masseanschluss bezogen auf +Vs
4	CAN_H	CAN-Bus Signal (dominant High)
5	CAN_L	CAN-Bus Signal (dominant Low)

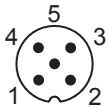

Kabel

Aderfarbe	Belegung	Beschreibung
weiss	GND	Masseanschluss bezogen auf +Vs
braun	+Vs	Betriebsspannung
grün	CAN_H	CAN-Bus Signal (dominant High)
gelb	CAN_L	CAN-Bus Signal (dominant Low)
grau	CAN_GND	Masseanschluss bezogen auf CAN

Kabeldaten: 5 x 0,5 mm², 2 m

Klemmen GND und CAN_GND sind intern verbunden und funktionsidentisch.

GCA5 - SAE J1939 bis 7,8 m

Schnittstelle SAE J1939

Messlänge absolut 6 m und 7,8 m

Vorläufig

SAE J1939 Merkmale

Programmierbare Parameter	Drehrichtung Skalierung Nullposition
Defaulteinstellung	Baudrate 250 kBit/s Kanal A: ECU Adresse 4 (04h) Kanal A: ECU Adresse 5 (05h) Time-driven: 100 ms

Datenübertragung

ECU Adresse 4

PGN65363 – cyclic message (PDU2 Format)

LSB	MSB
Byte 0	1	2	3	4	5	6	7
lineare Position 0 → 60000\78000 _{dec} in 0,1 mm Schritten Aufsteigende Position der Grösse und des Wertes			Drehzahlwert		Status		

PGN65364 – cyclic message (PDU2 Format)

LSB	MSB
Byte 0	1	2	3	4	5	6	7
Neigungswinkel 0 → 3600 _{dec} in 0,1° Schritten Aufsteigender Winkel der Grösse und des Wertes							

ECU Adresse 5

PGN65363 – cyclic message (PDU2 Format)

LSB	MSB
Byte 0	1	2	3	4	5	6	7
lineare Position 0 → 60000\78000 _{dec} in 0,1 mm Schritten Aufsteigende Position der Grösse und des Wertes			Drehzahlwert		Status		

PGN65364 – cyclic message (PDU2 Format)

LSB	MSB
Byte 0	1	2	3	4	5	6	7
Neigungswinkel 0 → 3600 _{dec} in 0,1° Schritten Aufsteigender Winkel der Grösse und des Wertes							

Vorläufig

Abmessungen

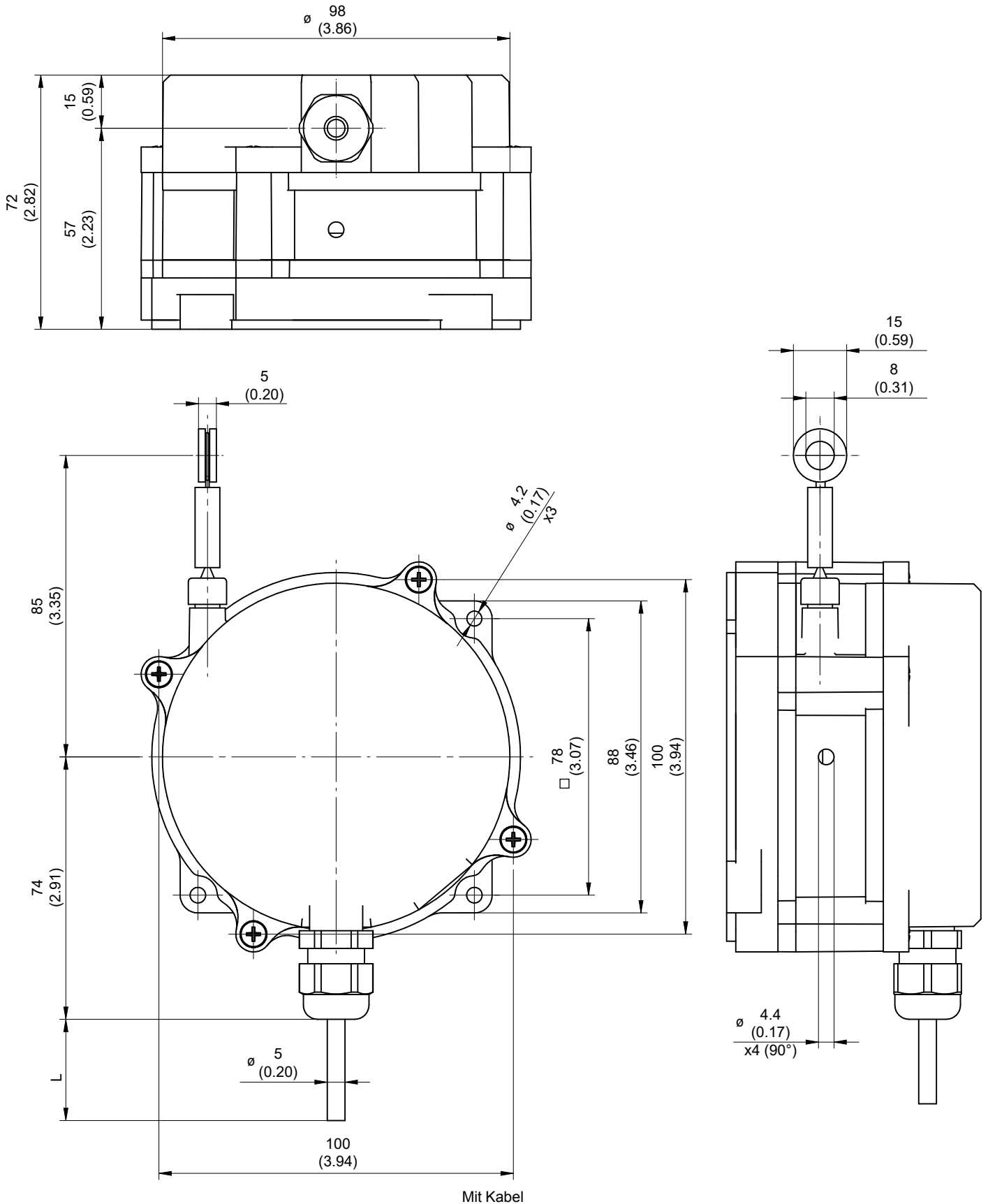

Vorläufig

Abmessungen

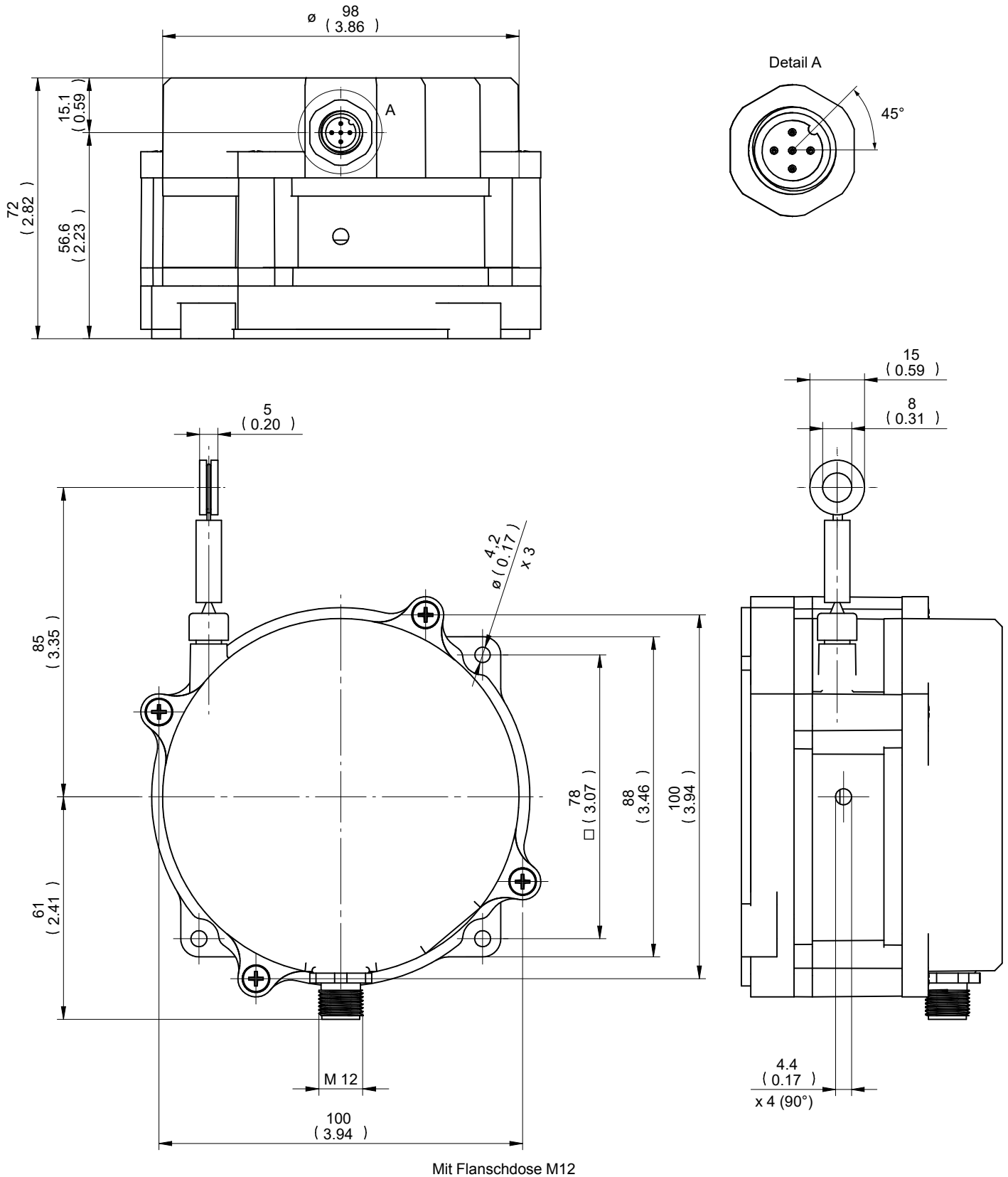

GCA5 - SAE J1939 bis 7,8 m

Schnittstelle SAE J1939

Messlänge absolut 6 m und 7,8 m

Vorläufig

Typenschlüssel

	GCA5	-	P	M	###	.	R	C	#	.	##	0	.	A	###	####
Produkt	GCA5															
Typ			P													
Kunststoff			P													
Technologie				M												
Magnetisch				M												
Messbereich																
6.0 m					060											
7.8 m					078											
Messeilbefestigung							R									
Ring							R									
Messeildurchmesser								C								
0.70 mm								C								
Anschluss																
Kabel radial, 2 m									L							
Flanschdose radial, M12, 5-polig, Stiftkontakte, CCW									N							
Betriebsspannung / Ausgang																
8...36 VDC, SAE J1939												CD				
8...36 VDC, SAE J1939 redundant (2-kanalige Ausführung)												CR				
Auflösung Zusatz																
keine Option												0				
Betriebstemperatur																
-40...+85 °C														A		
Option Neigungssensor																
1-dimensional / 0...360°															136	
Keine Option																
Option Abschlusswiderstand																
Mit integriertem Abschlusswiderstand																4816
Keine Option																